

## AR01

RELE DE ALTERNANCIA



**Código**

004AR01

**EAN**

8430892107419

**Descripción de producto**

Relé de alternancia AR01 para 2 bombas. Conmuta alternativamente dos salidas (grupos de bombas, compresores, etc) a cada impulso de señal externa. Bitensión 230/400 V AC. Montaje sobre carril DIN. Ancho 2 módulos (35 mm). Consumo 2 VA. Poder de corte contactos salida 8 A/250 V AC  $\cos\phi=1$ . LEDs indicadores del estado de los relés. Tiempo mínimo de conmutación 0,5 s.

## Diagramas

---

### Diagrama eléctrico

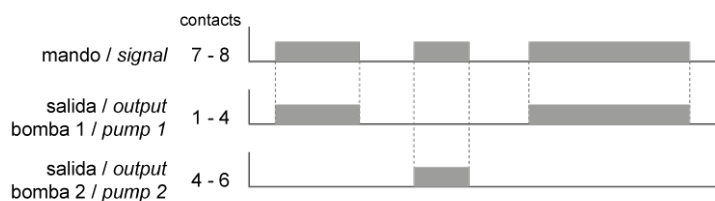

### Diagrama de funcionamiento

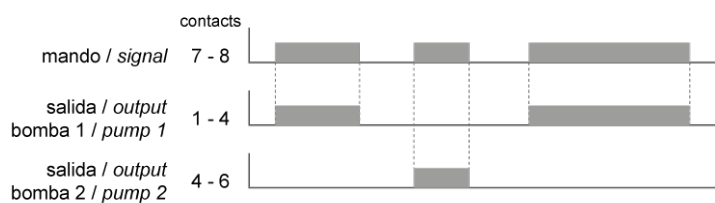

## Datos logísticos

---

Código arancelario TARIC	85364900
Código ETIM	EC000188
Unidades embalaje	1
Peso bruto producto (kg)	0.18
Alto embalaje (mm)	40
Ancho embalaje (mm)	65
Largo embalaje (mm)	100

## Datos técnicos

---

Norma	IEC 60255-27
	IEC 6100-6-3

## Conexión

---

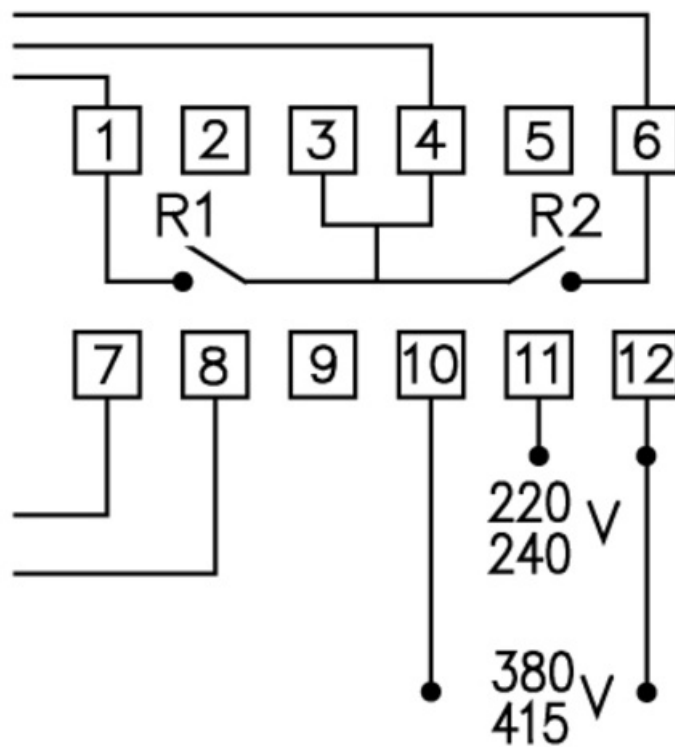

## Dimensiones

---

